

SLEEKLINE

DIVISIÓN DE ESPACIOS

MULTICARRIL



SLEEKLINE

MULTICARRIL

CARACTERÍSTICAS TÉCNICAS

- > Diseño sencillo y minimalista ideal para crear separación de ambientes interiores, permitiendo el paso de la luz y creando sensación de amplitud. Combinamos funcionalidad y diseño con un estilo contemporáneo con un toque industrial. Ideal para entornos de vida modernos.
- > Apertura en ambas direcciones.
- > Carpintería de aluminio de 40 mm de ancho.
- > Galce de acristalado de 10 mm y 21 mm.
- > Posibilidad de palillera ajunquillada o industrial.
- > Palillera interior con cuadradillo de 13x10 pegado a una sola unidad de vidrio de 14.
- > Tirador incorporado en la carpintería.
- > Posibilidad de añadir cerradura.
- > Posibilidad de lacados en toda la gama RAL y acabados madera.
- > Sello de calidad Qualicoat Seaside.
- > Sello de calidad Qualanod para anodizados.

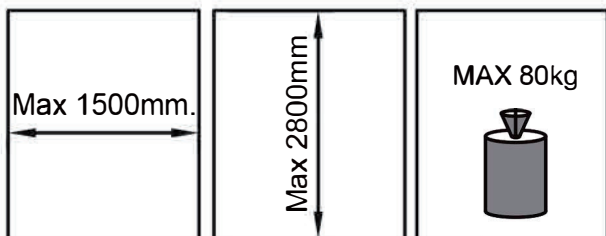
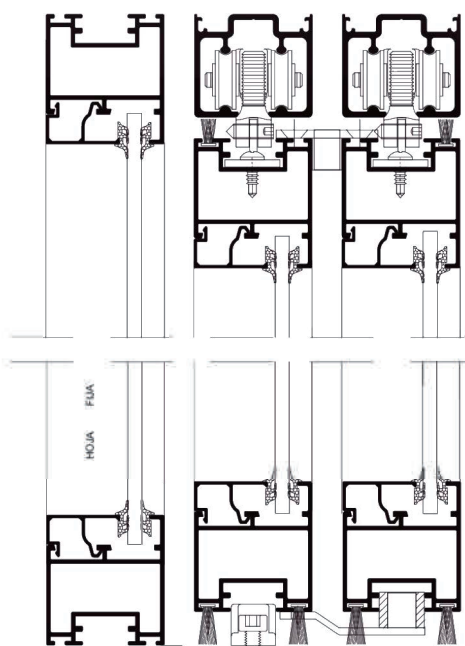

Consultar según tipología y usos

Consultar pesos máximos según tipologías

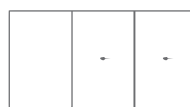

fijo + 2 hojas móviles



fijo + 3 hojas móviles



2 fijos + 4 hojas móviles



2 fijos + 6 hojas móviles



Alumarte

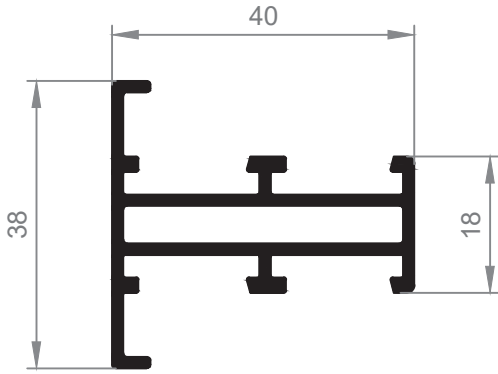

SL7608
Perfil Pilastra

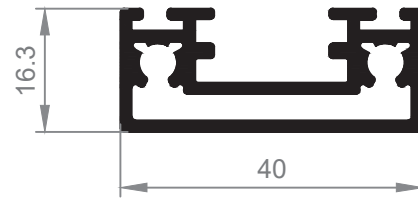

SL7610
Perfil Marco de 40mm.

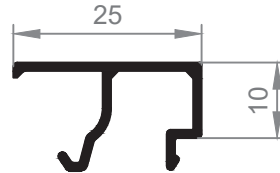

SL7609
Perfil Junquillo de 25mm.

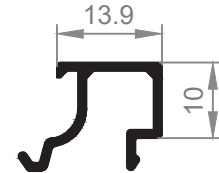

SL7825
Perfil Junquillo de 14mm.

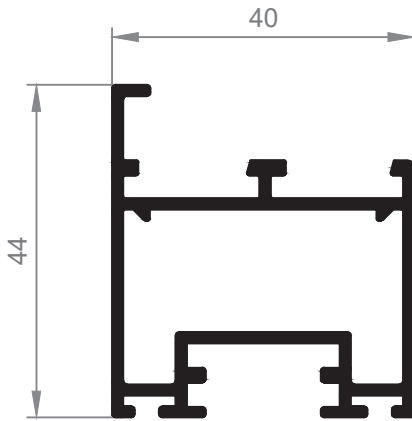

SL7607
Perfil Hoja de 40mm.

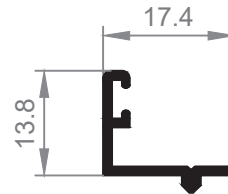

SL8328
Perfil Batiente

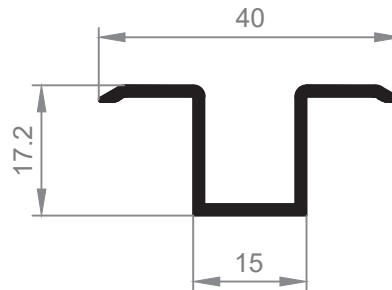

SL8336
Perfil Guía Encastrada

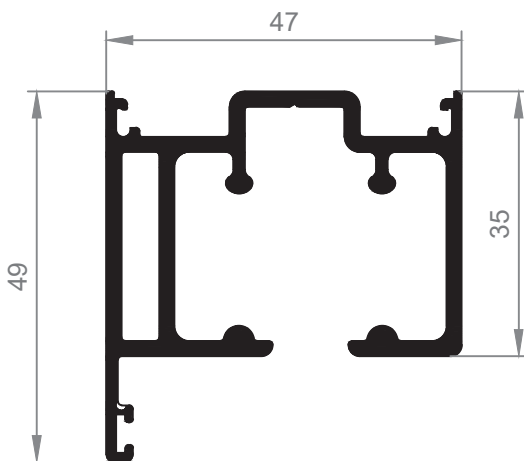

SL8319
Perfil Guía Superior con Ala

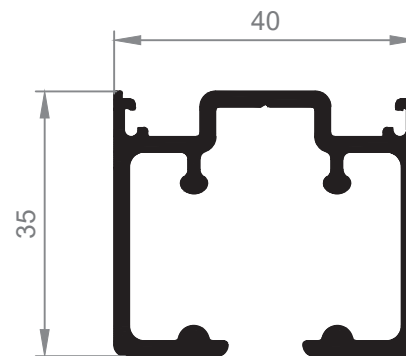

SL7731
Perfil Guía Superior sin Ala

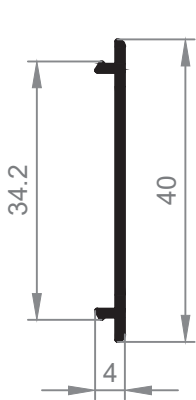
SL778

Perfil Tapeta Hoja Centro

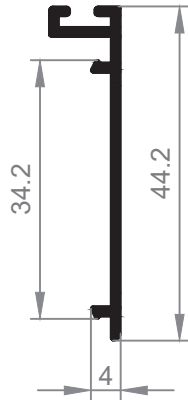
SL9108

Clip Hoja Centro Progresiva

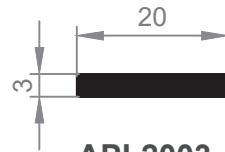
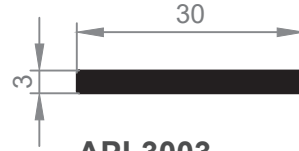

APL2003
 Pletina 20x3

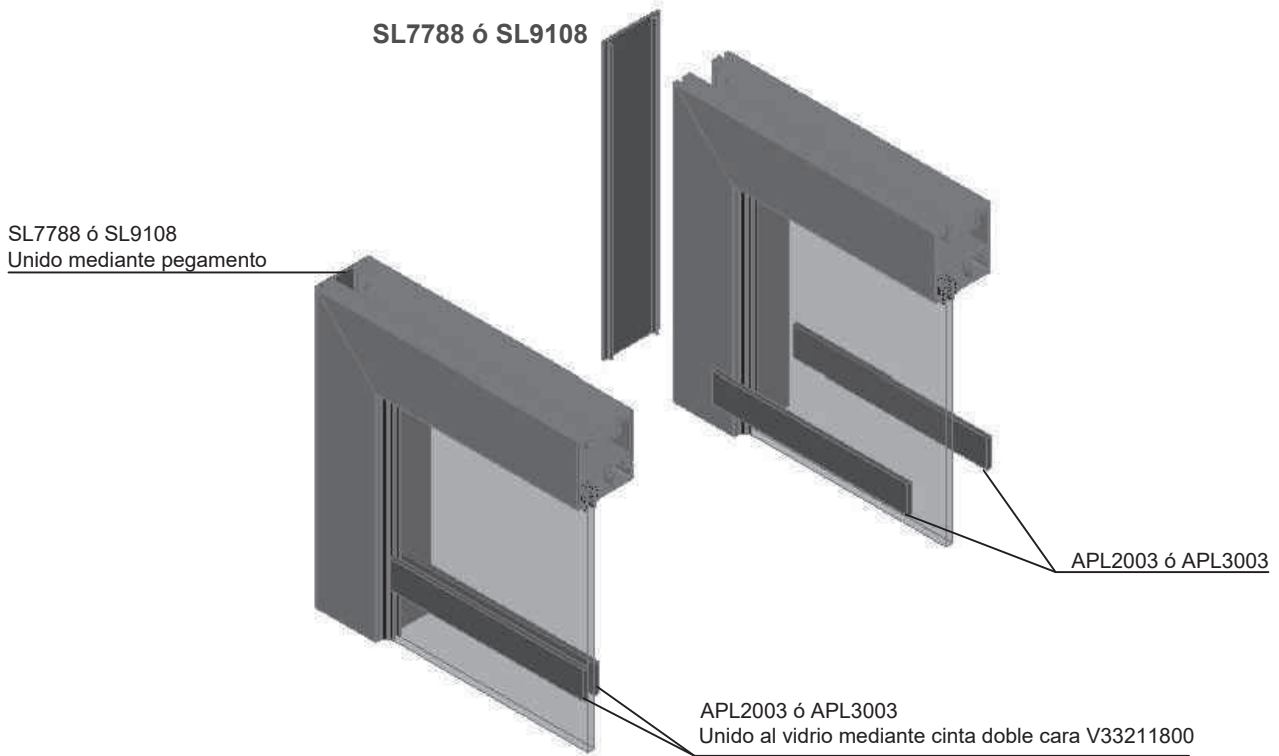
APL3003
 Pletina 30x3

DETALLE MONTAJE PLETINA Y TAPETA

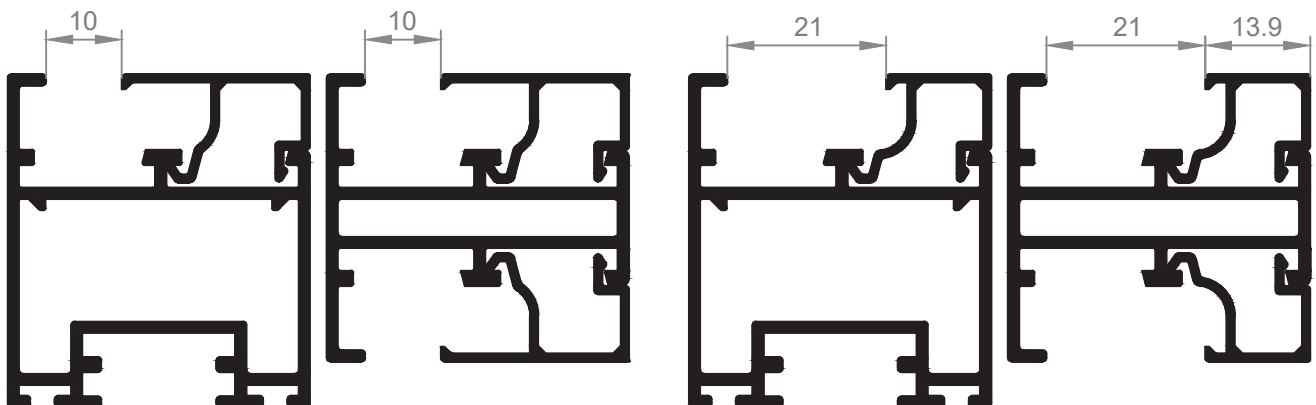

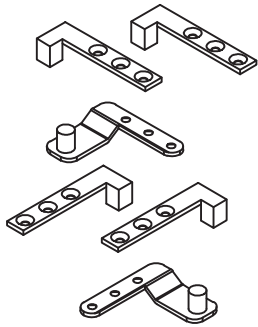
DETALLE HUECO ACRISTALAMIENTO





V38212100

Kit 2 hojas Multicarril



V38312100

Suplemento Guía inferior

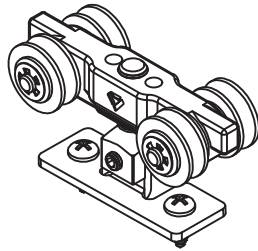

VRO401500

Rodamiento corredera
intramuro desmontable



VPA401400

Patín sobrepuesto suelo

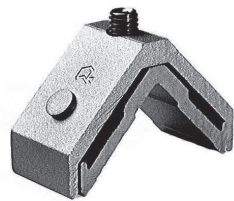

E750200

Escuadra de bloqueo 37x16

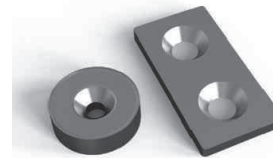

V38412100

Imán botón/pared



VC62

Cepillo 7x11



VC58

Cepillo 6x10



V38512102

Juego de Tiradores adhesivo
105x60



V38612102

Juego de Tiradores de 180.

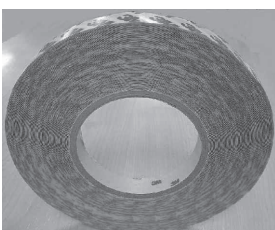

V33211800

Rollo Cinta Doble Cara 3M



DESCUENTOS 2 HOJAS +1 FIJO

CON TIRADOR ADHESIVO V38512102

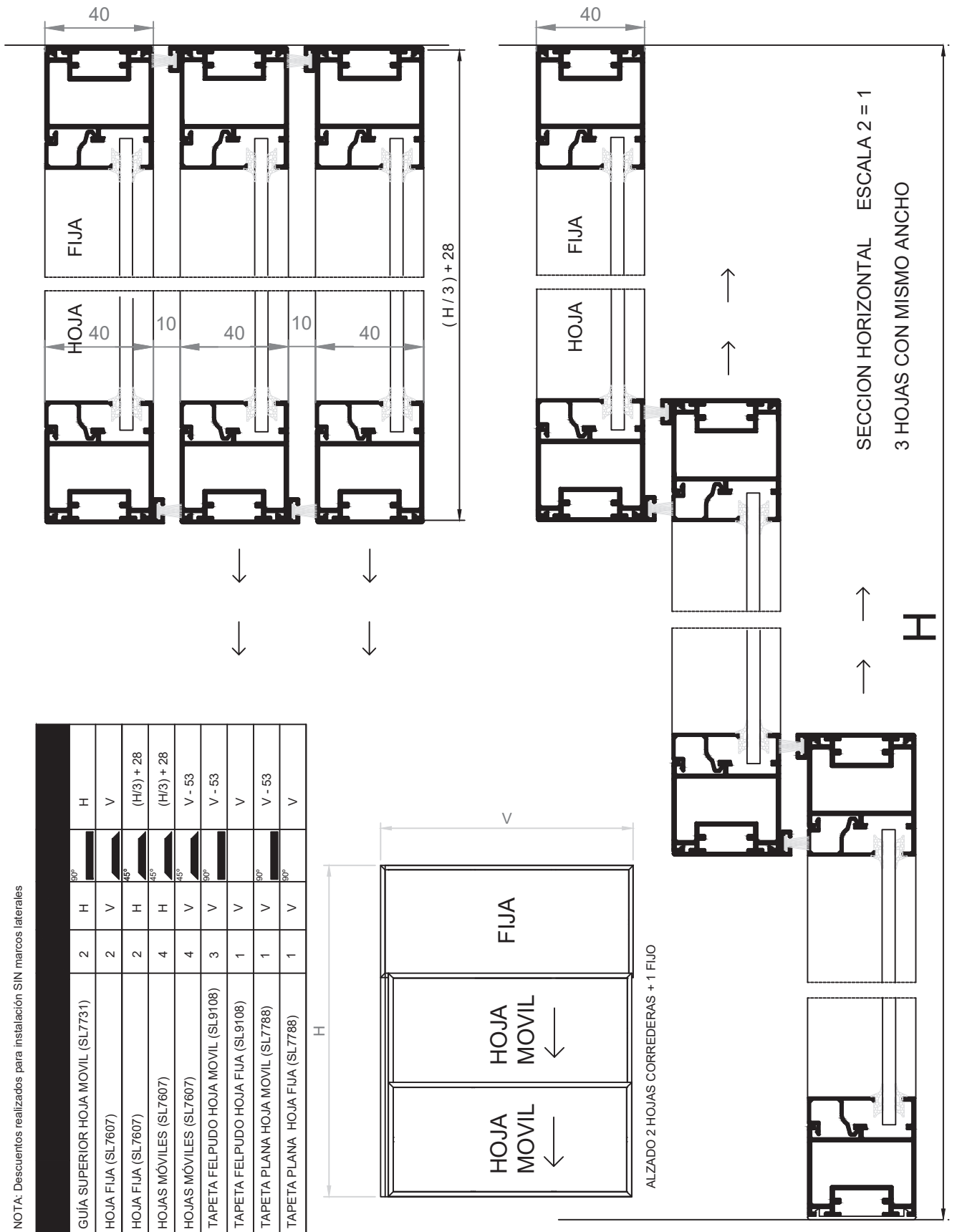

NOTA: Descuentos realizados para instalación SIN marcos laterales

GUÍA SUPERIOR HOJA MOVIL (SL7731)	2	H	90°	H				H
HOJA FIJA (SL7607)	2	V	45°	V				V
HOJA FIJA (SL7607)	2	H	45°	H				(H/3) + 28
HOJAS MÓVILES (SL7607)	4	H	45°	H				(H/3) + 28
HOJAS MÓVILES (SL7607)	4	V	45°	V				V - 53
TAPETA FELPUDO HOJA MOVIL (SL9108)	3	V	90°	V				V - 53
TAPETA FELPUDO HOJA FIJA (SL9108)	1	V	90°	V				V
TAPETA PLANA HOJA MOVIL (SL7788)	1	V	90°	V				V - 53
TAPETA PLANA HOJA FIJA (SL7788)	1	V	90°	V				V

DESCUENTOS 3 HOJAS +1 FIJO

CON TIRADOR ADHESIVO V38512102

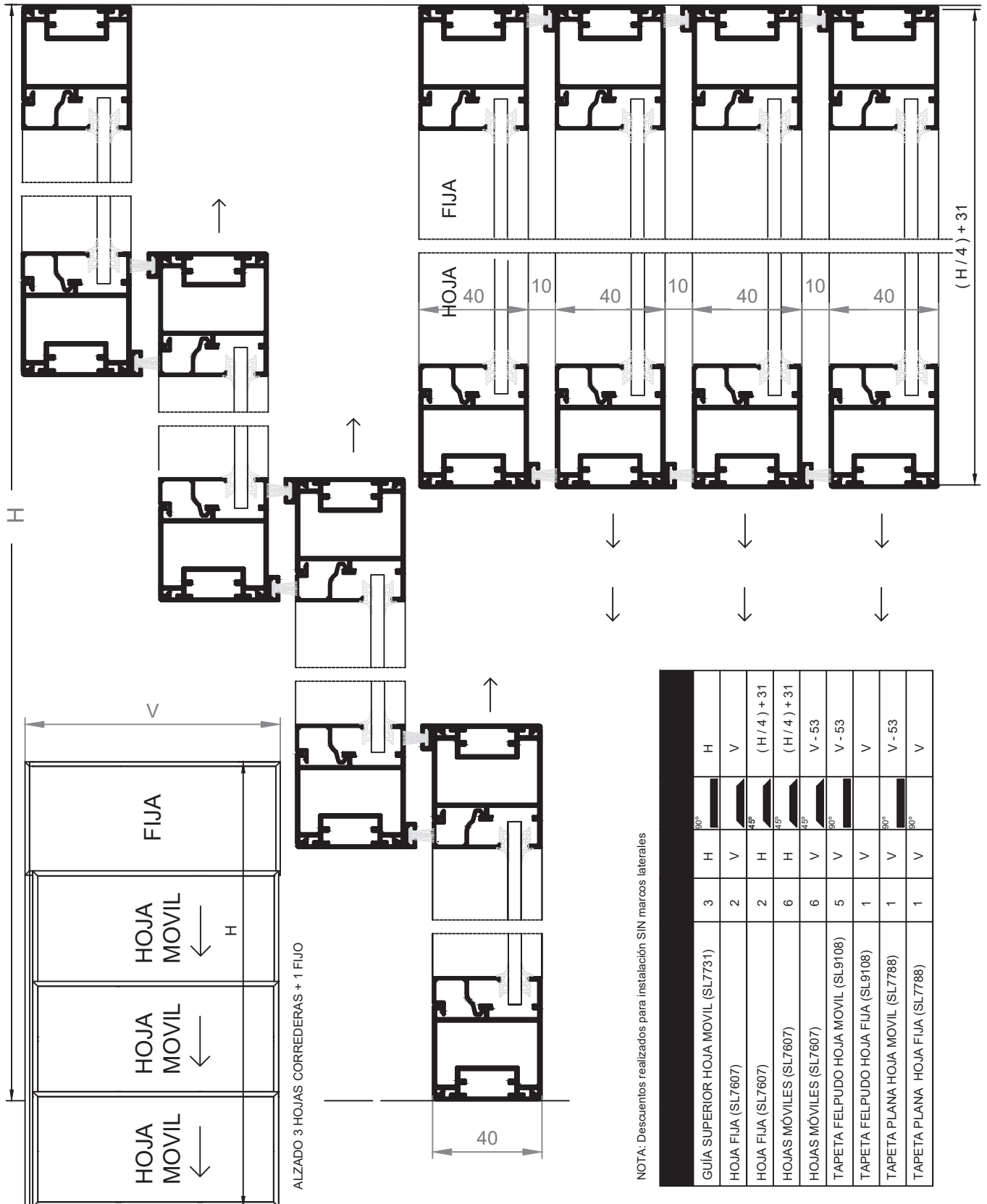

SECCION VERTICAL

2 HOJAS + FIJO CON TIRADOR ADHESIVO V38512102
 3 HOJAS + FIJO CON TIRADOR ADHESIVO V38512102

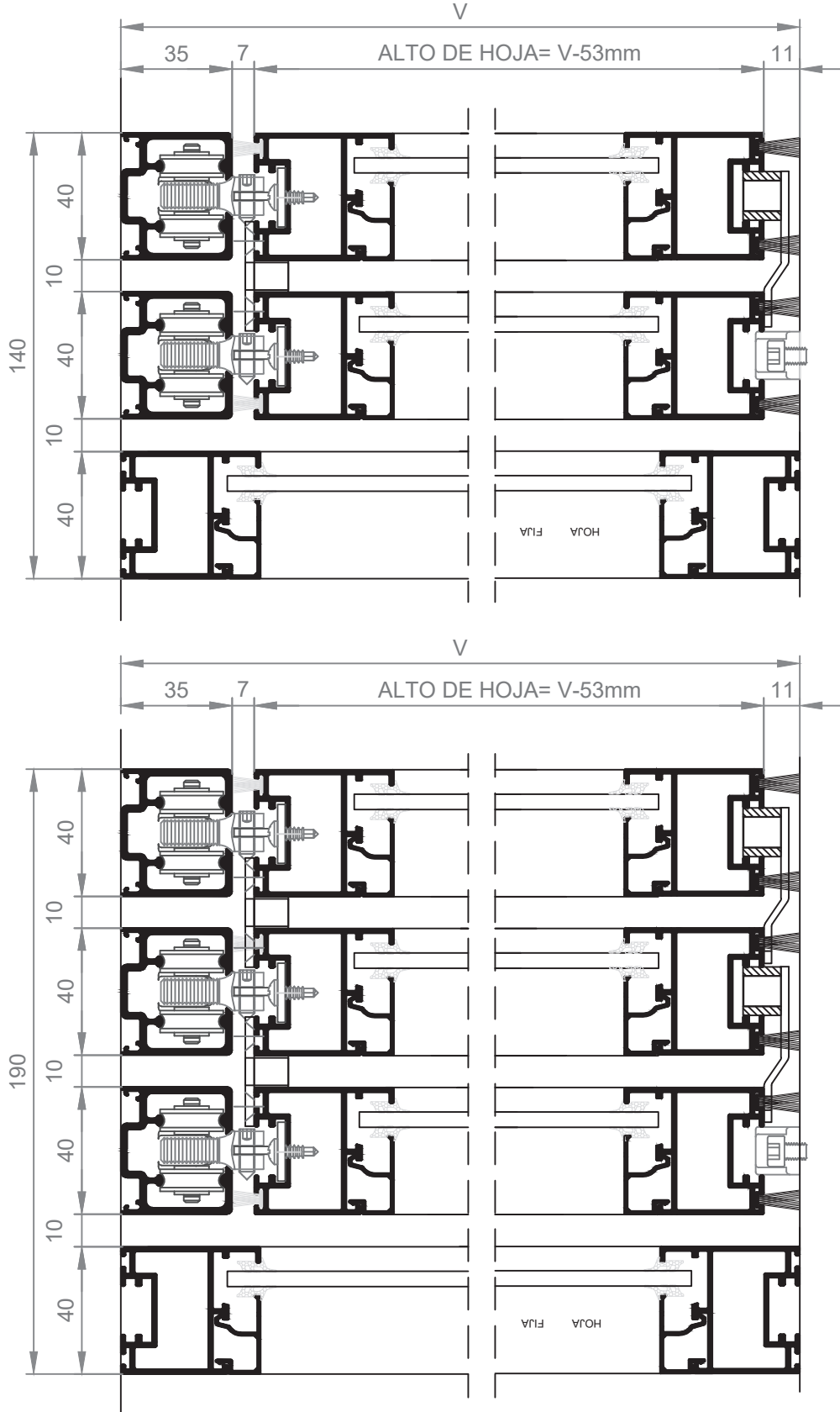

2 HOJAS + FIJO (CON TIRADOR ADHESIVO V38512102)

3 HOJAS + FIJO (CON TIRADOR ADHESIVO V38512102)

DETALLES DE MONTAJE

2 HOJAS + FIJO

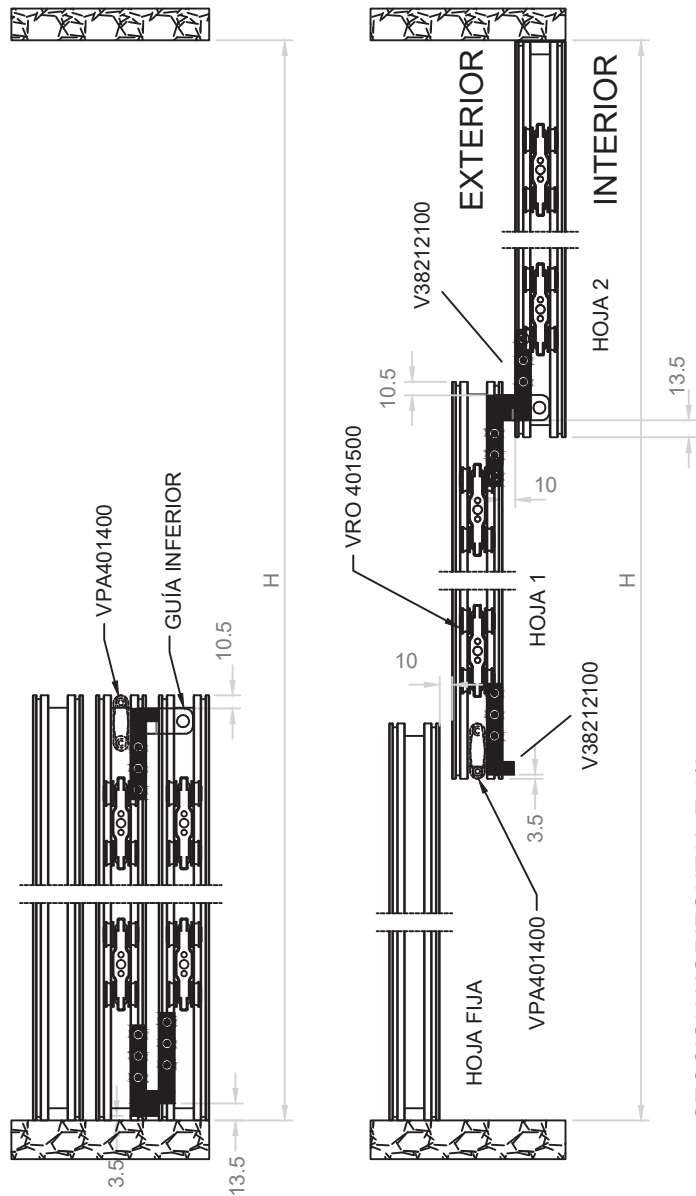
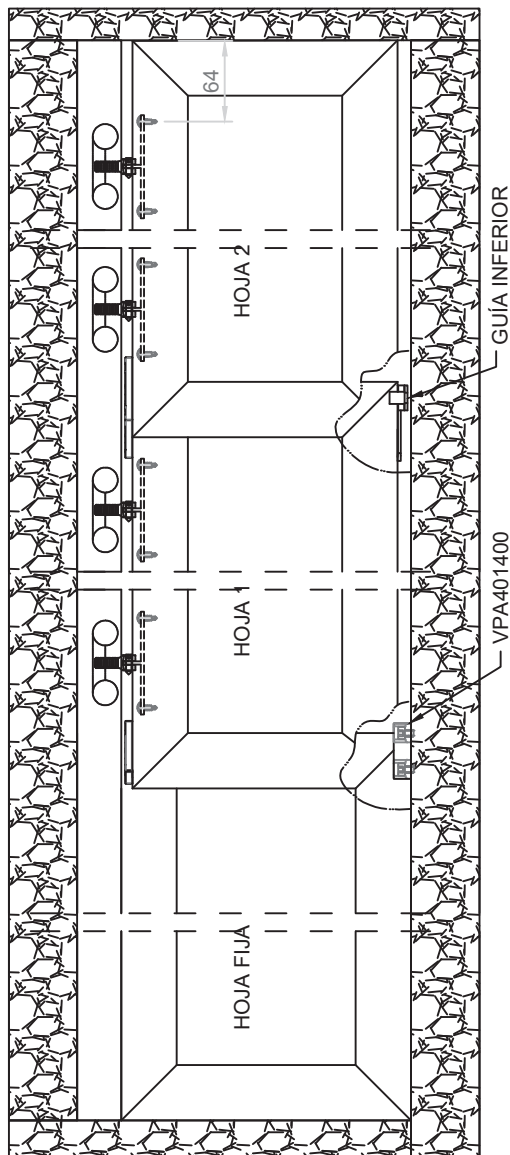

SECCION HORIZONTAL E 1/6

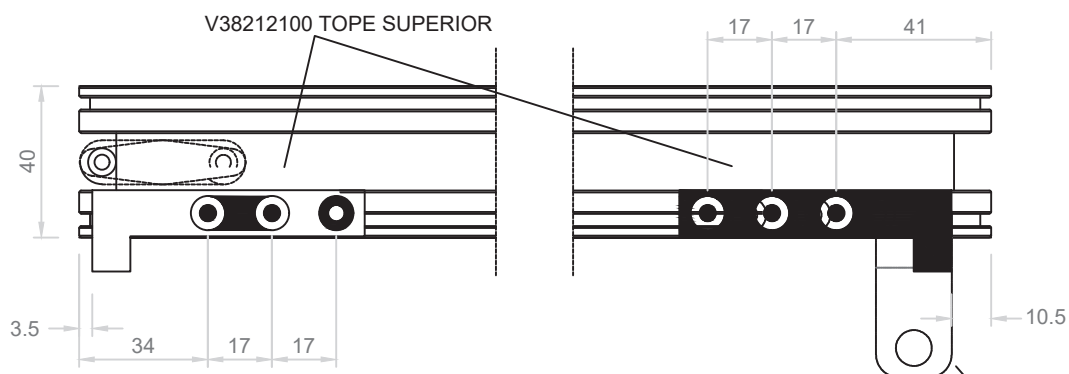

VISTA EN PLANTA HOJA 1 ESCALA 2=1

V38212100 GUIADOR INFERIOR

DETALLES DE MONTAJE

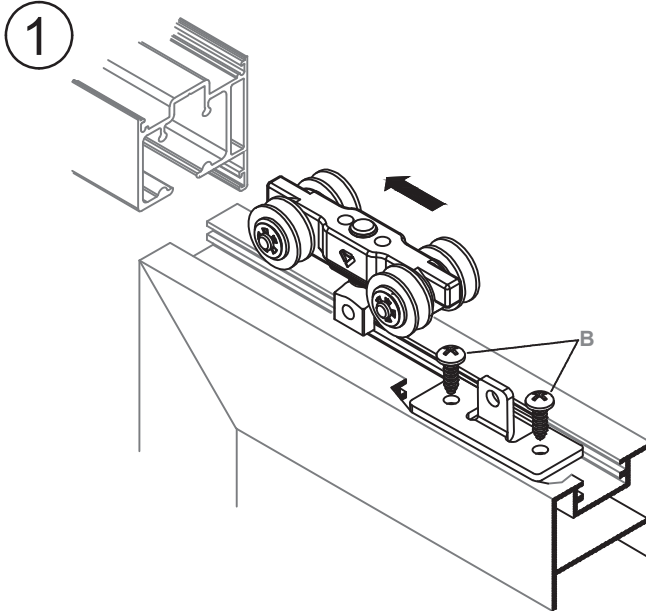

Introducir el carro de rodamientos con el eje regulador en el perfil carril superior, adaptándolo a la medida necesaria de altura. A continuación, instalar el perfil carril en la posición deseada.

Posicionar los soportes en la hoja. A continuación fijar con los tornillos autoroscantes (B).

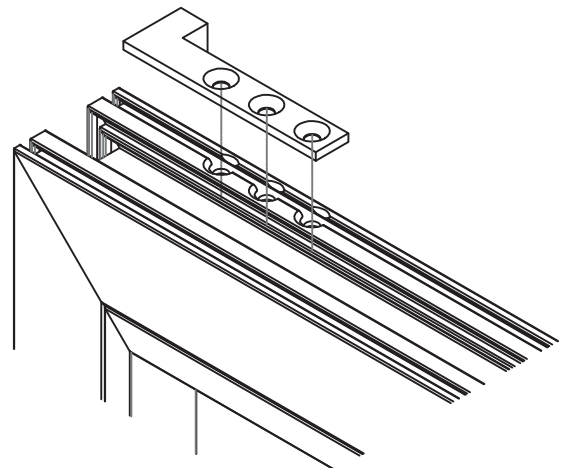
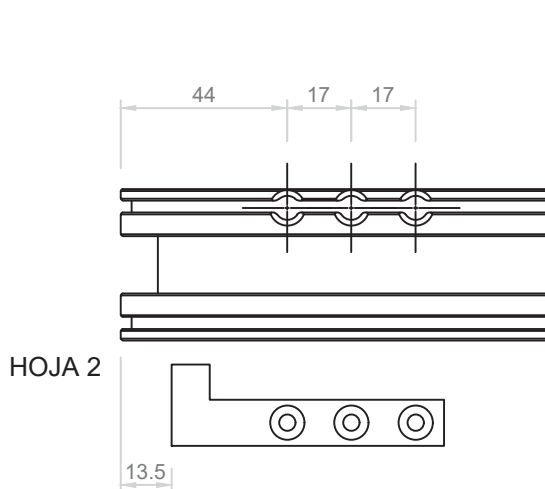
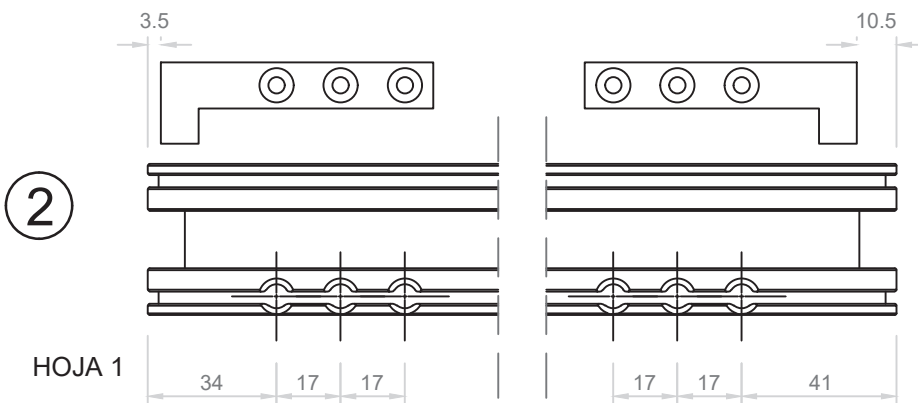

Es necesario avellanar el perfil para facilitar la sujeción de los topes. Para ello, seguid las cotas indicadas y colocar dichos topes en su posición, tal como se indica en los detalles de montaje.

DETALLES DE MONTAJE

3

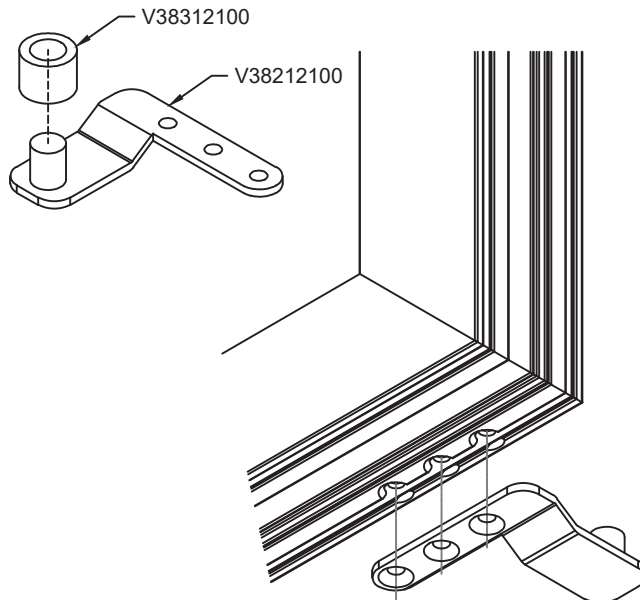

En la parte inferior de la hoja móvil 1, se debe realizar el avellanado que se indica, para poder anclar correctamente la guía inferior del V38212100.

A este elemento, se le incorpora previamente el suplemento V38312100.

Respetar las cotas indicadas y la posición que aparece en los detalles de montaje.

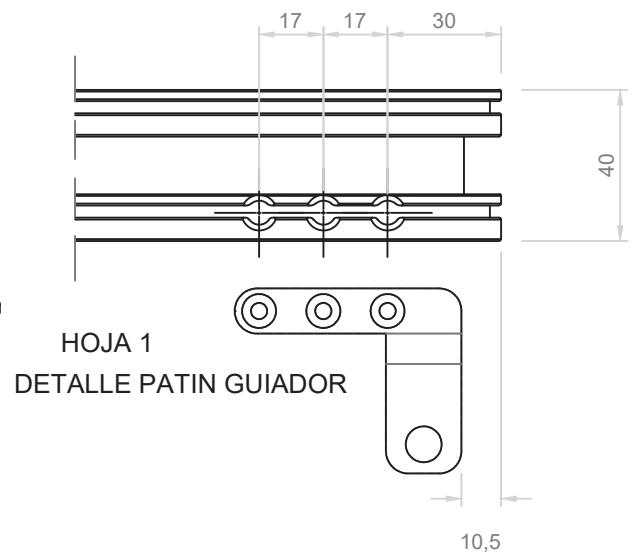

4

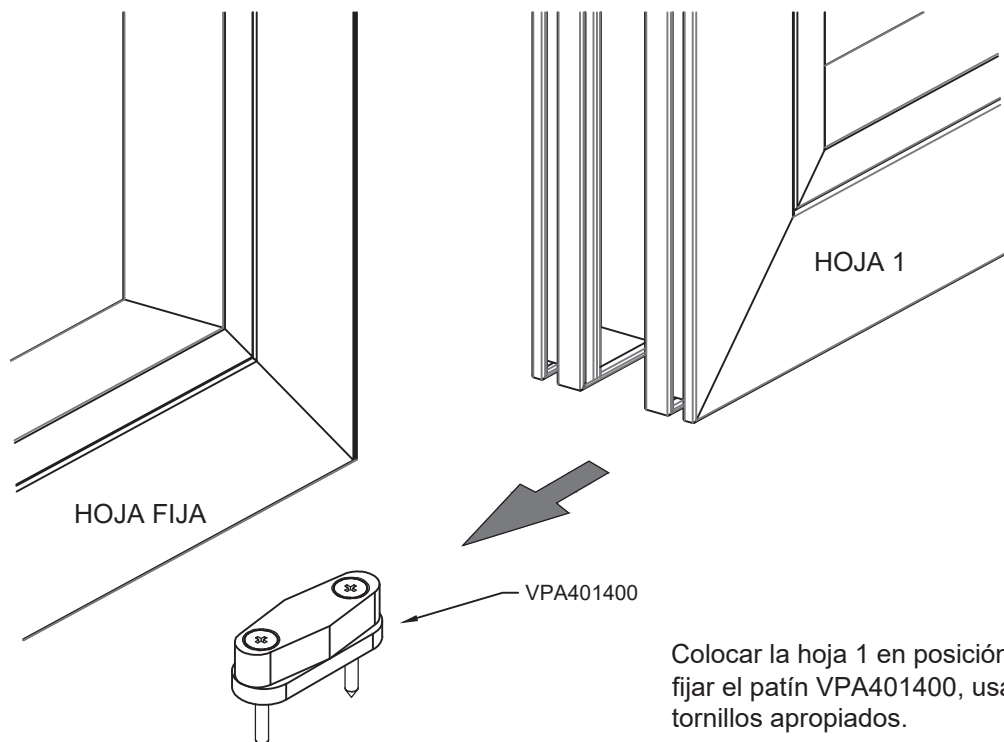

Colocar la hoja 1 en posición vertical y fijar el patín VPA401400, usando los tornillos apropiados.

DETALLES DE MONTAJE

5

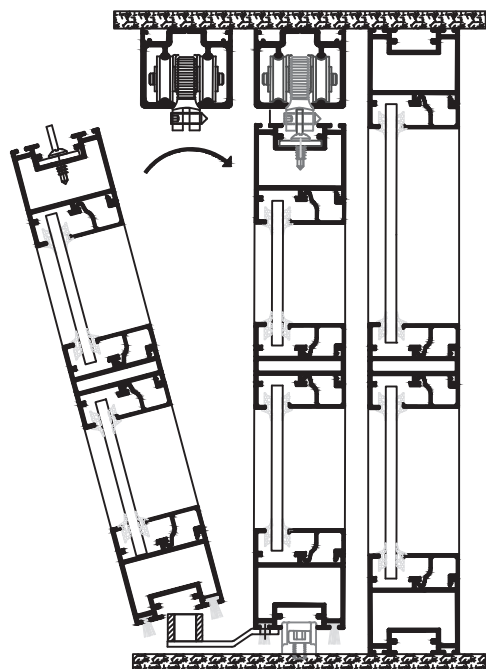

Una vez colocadas la hoja fija y la hoja móvil 1, se instala la hoja móvil 2. Para ello, se inclina la hoja hasta que la guía inferior entre en su posición, como se muestra en la imagen.

6

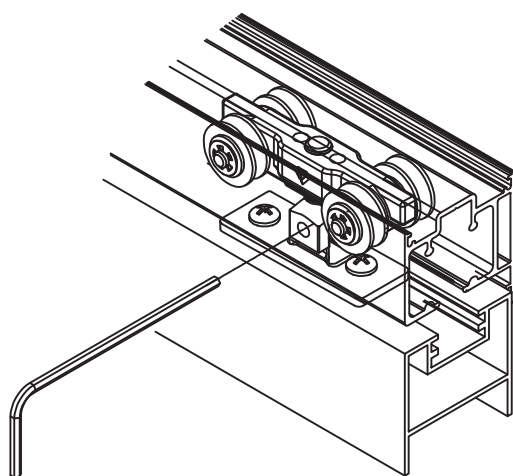

Una vez situada la hoja, se alinean los carros con sus soportes y se fijan apretando los tornillos prisionero.